

# 男子ダブルスA

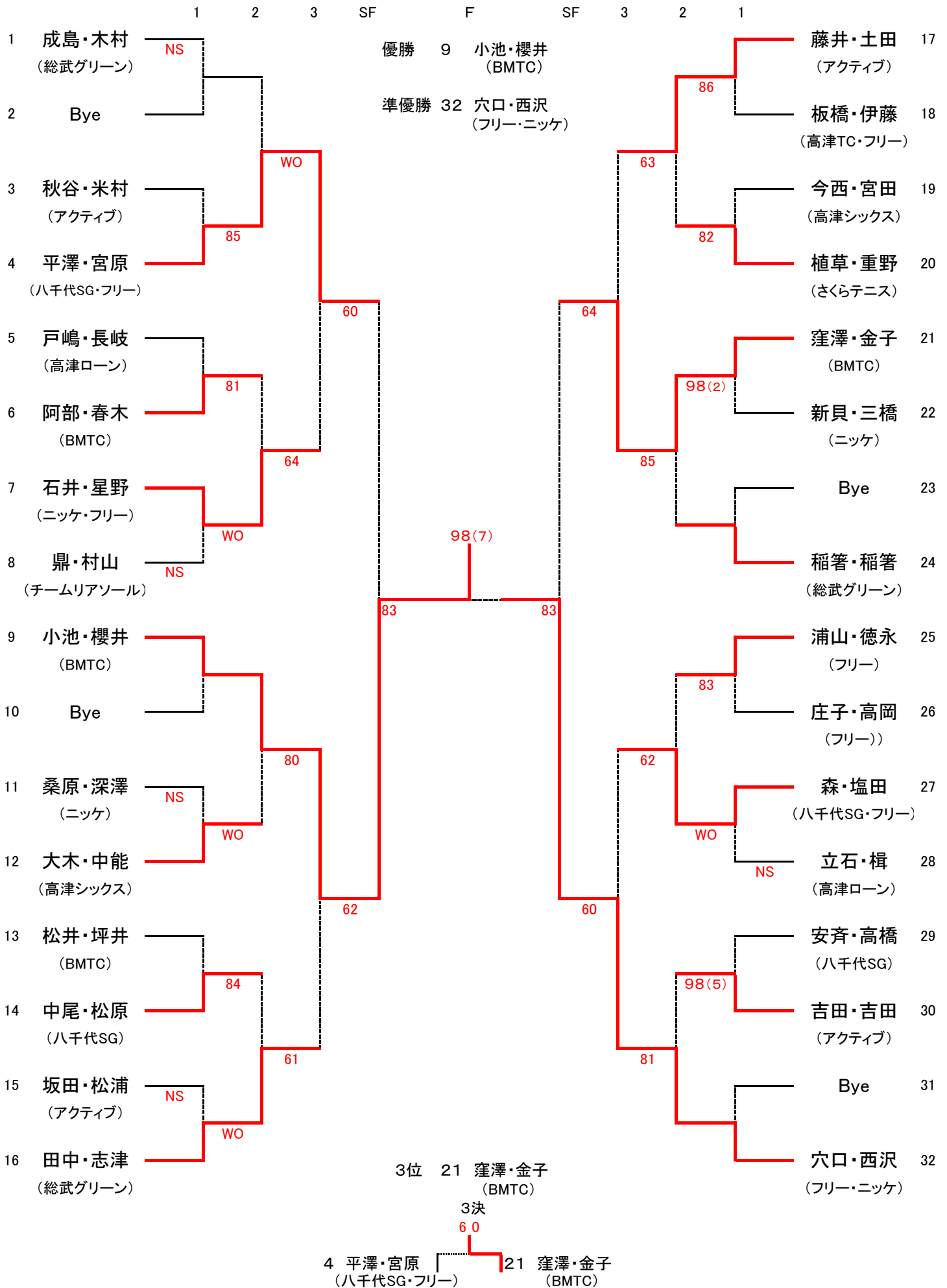

# 男子ダブルスB

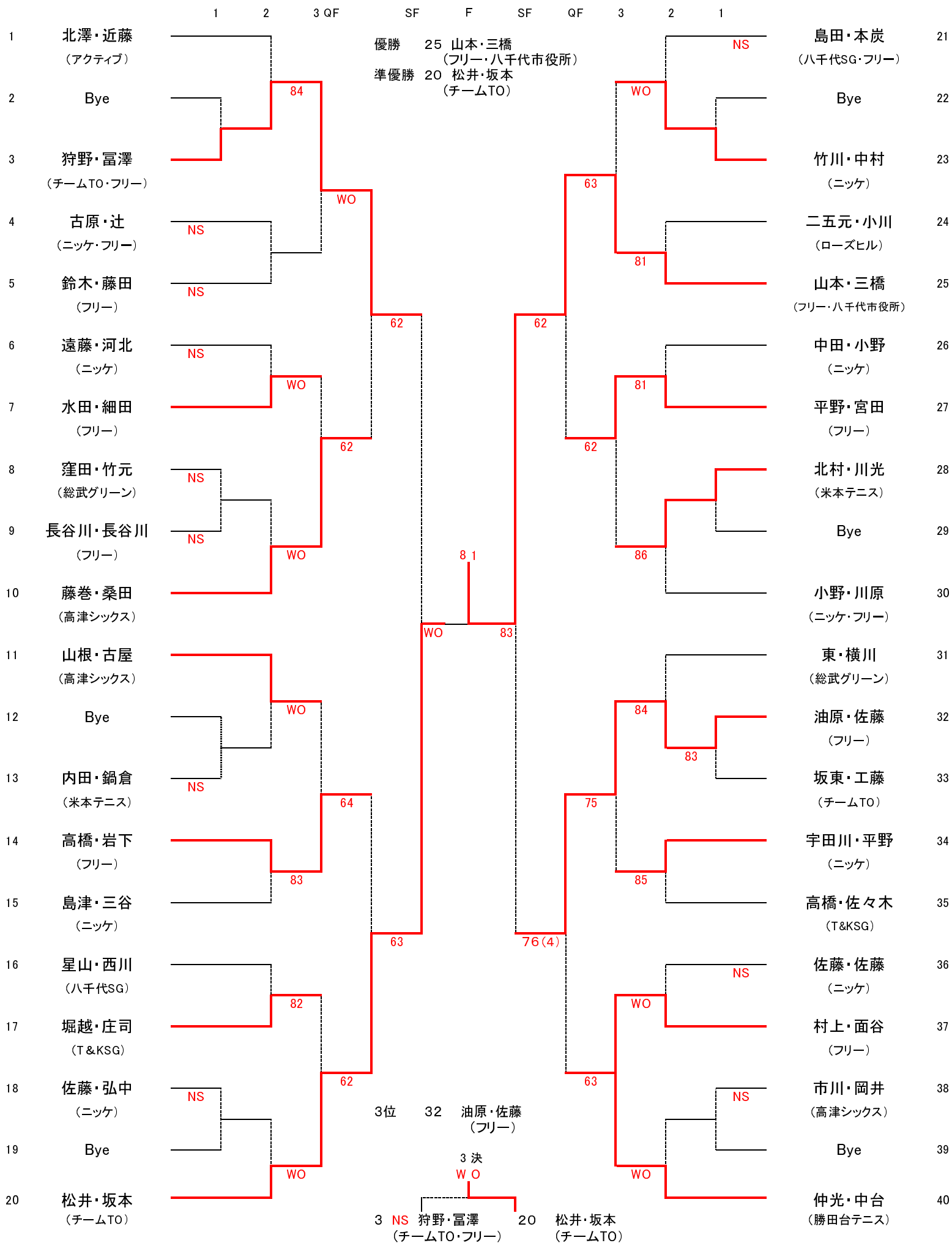

# 男子ダブルス44才以上

## リーグ戦

	1	2	3	4	5	勝敗	順位
1 原・細田 (フリー)		1-6		1-6	1-6	0-3	4
2 丹羽・佐藤 (総武グリーン)	6-1			6-2	6-4	3-0	1
3 NS 宇野・村井 (フリー)							
4 長岡・前田 (米本テニス)	6-1	2-6			1-6	1-2	3
5 有坂・佐藤 (ローズヒル)	6-1	4-6		6-1		2-1	2

優勝

丹羽・佐藤  
(総武グリーン)

準優勝

有坂・佐藤  
(ローズヒル)

# 男子ダブルス 54才以上

## リーグ戦

A	1	2	3	4	勝敗	順位
1 井上・三上 (総武グリーン)		6-3	6-1	6-3	3-0	1
2 大廣・横山 (米本テニス)	3-6		3-6	1-6	0-3	4
3 細山田・須田 (八千代テニス)	1-6	6-3		6-3	2-1	2
4 松本・鎌田 (総武グリーン)	3-6	6-1	3-6		1-2	3

## リーグ戦

B	5	6	7		勝敗	順位
5 猪狩・古屋 (勝田台・サンファミリー)		6-0	6-2		2-0	1
6 米世・矢島 (米本テニス)	0-6		1-6		0-2	3
7 池内・今井 (総武グリーン)	2-6	6-1			1-1	2

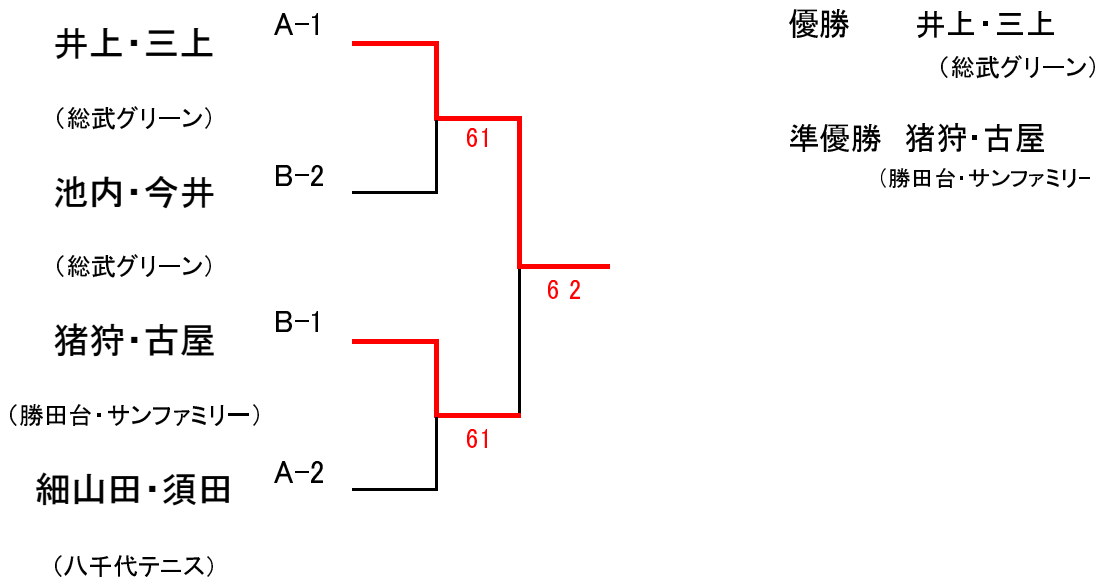

# 男子ダブルス65才以上

## リーグ戦

A	1	2	3	4	勝敗	順位
1 前澤・田中 (ローズヒル)		6-4	6-3	2-6	2-1	2
2 竹田・鈴木 (勝田台テニス)	4-6		1-6	6-3	1-2	3
3 三橋・林 (総武グリーン)	3-6	6-1		6-1	2-1	1
4 雲田・堀井 (フリー)	6-2	3-6	1-6		1-2	4

## リーグ戦

B	5	6	7	8	勝敗	順位
5 土屋・沖村 (総武グリーン)		6-3	2-6	3-6	1-2	3
6 高本・中島 (勝田台テニス)	3-6		3-6	5-7	0-3	4
7 大石・藤村 (八千代シニア)	6-2	6-3		6-0	3-0	1
8 柳・中川 (BMTC)	6-3	7-5	7-5		2-1	2

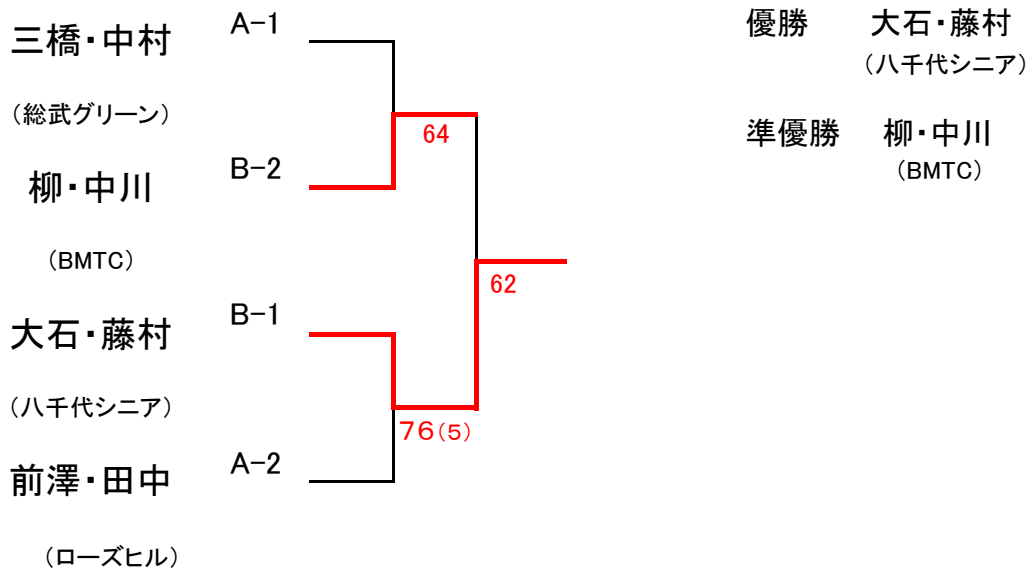

# 男子ダブルス 70才以上

## リーグ戦

A	1	2	3	4	勝敗	順位
1 矢尾・赤松 (八千代シニア)		6-1	6-1	6-2	3-0	1
2 金子・鶴田 (フリー)	1-6		2-6	0-6	0-3	4
3 青柳・上條 (フリー)	1-6	6-2		3-6	1-2	3
4 竹内・徳岡 (勝田台テニス)	2-6	6-0	6-3		2-1	2

## リーグ戦

B	5	6	7	8	勝敗	順位
5 尾崎・土屋 (勝田台テニス)		6-2	6-0	4-6	2-1	1
6 矢嶋・永井 (八千代シニア)	2-6		7-5	6-3	2-1	2
7 多田・磯部 (高津テニス)	0-6	5-7		4-6	0-3	4
8 神戸・佐藤 (八千代シニア)	6-4	3-6	6-4		2-1	3

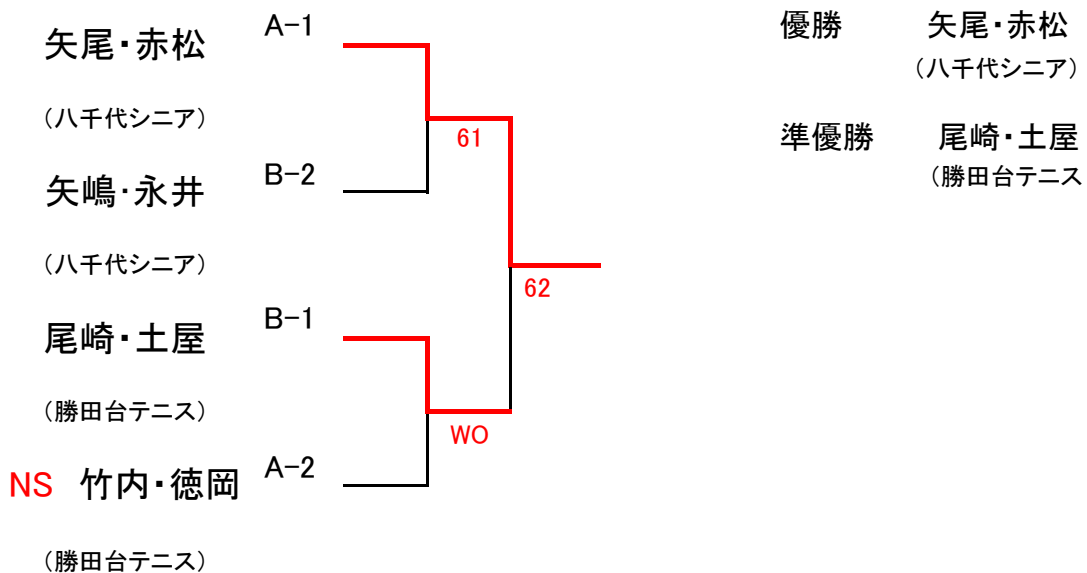

# 女子ダブルスA

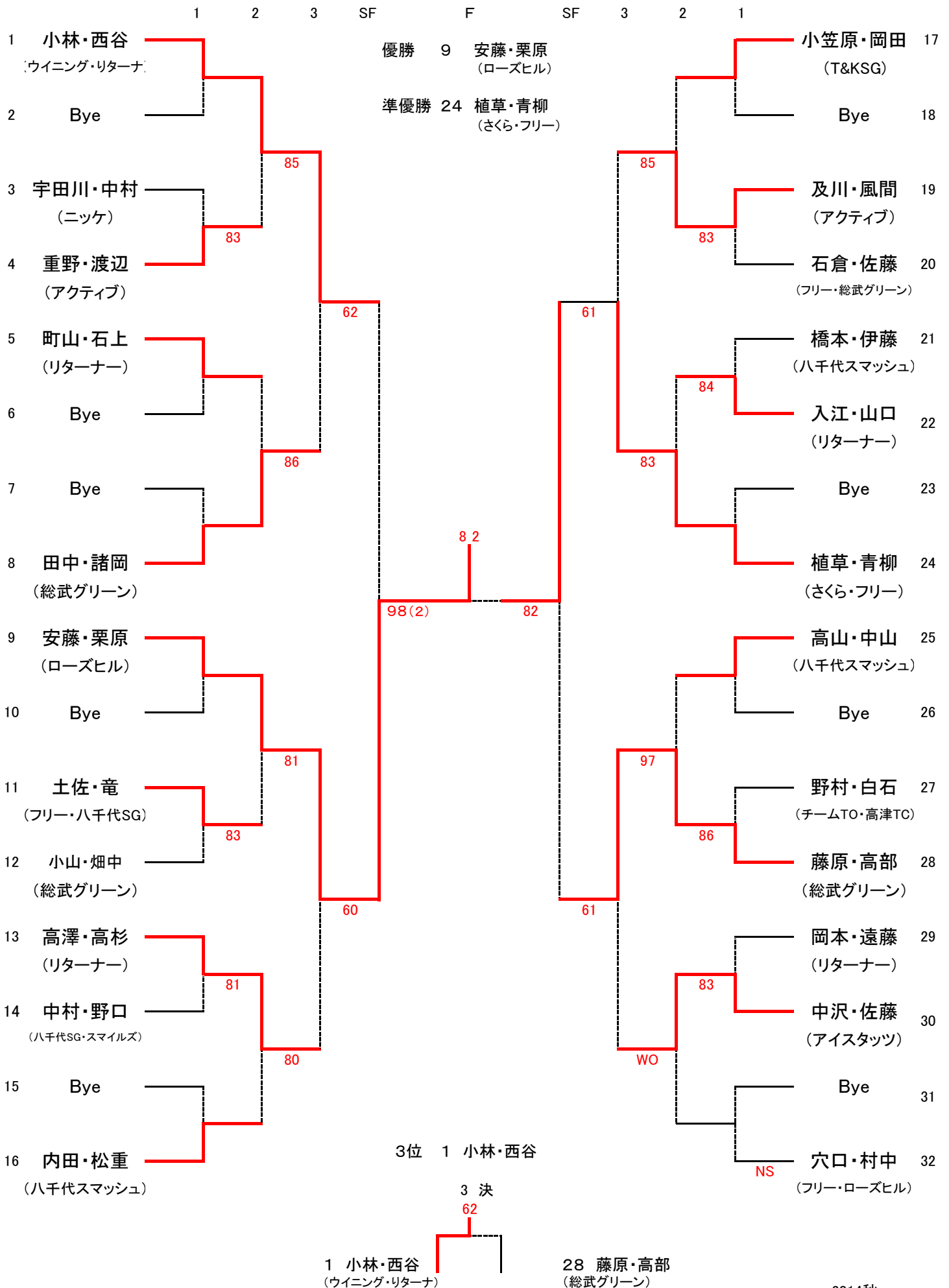

# 女子ダブルスB

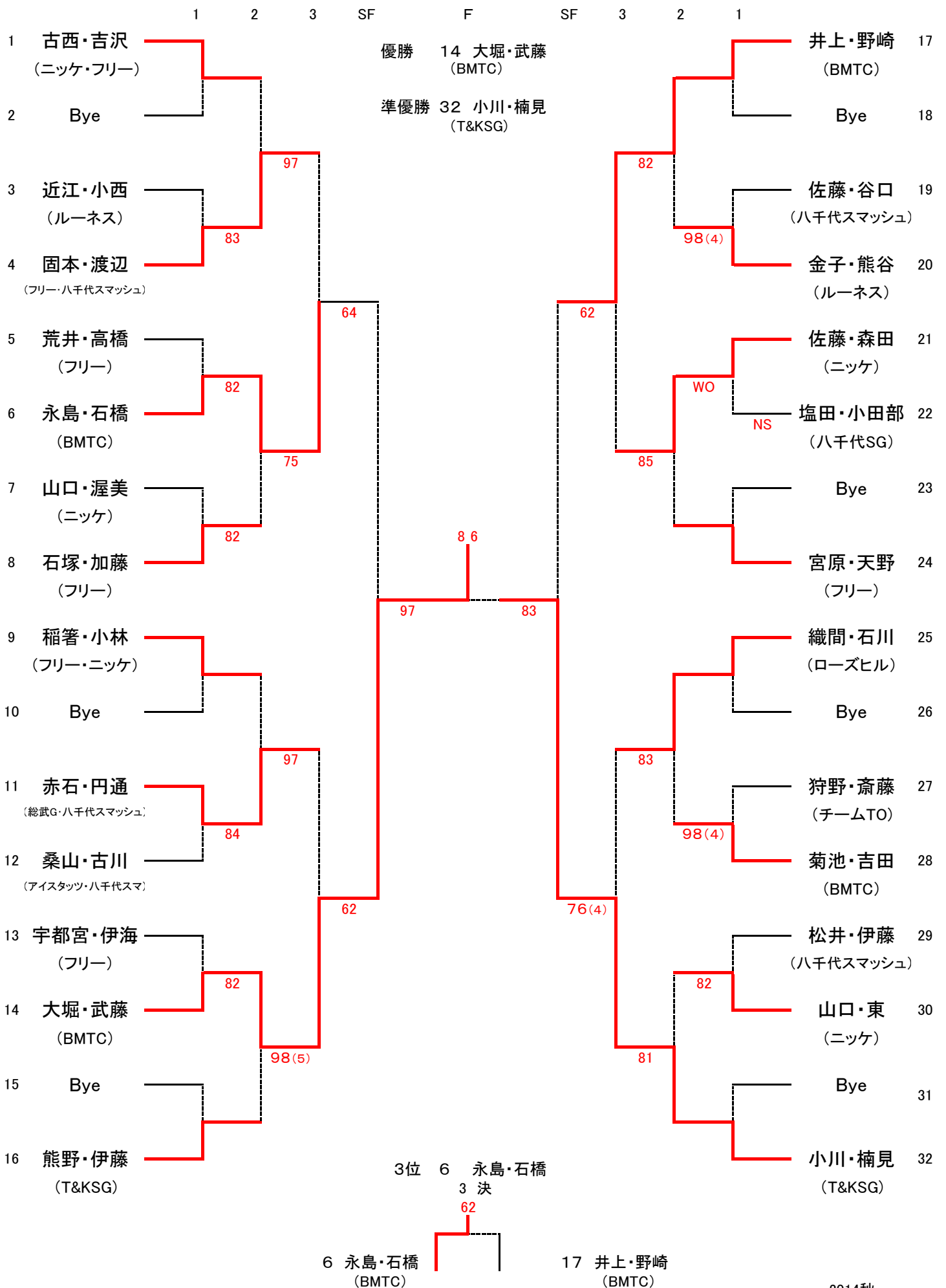



# 女子ダブルス44才以上

## リーグ戦

A	1	2	3	勝敗	順位
1 越智・唐井 八千代スマッシュ・八千代SG		6-3	0-6	1-1	2
2 松葉・高橋 ルーネス	3-6		6(6)-7	0-2	3
3 庄司・篠原 T&KSG	6-3	7-6(6)		2-0	1

## リーグ戦

B	4	5	6	勝敗	順位
4 小泉・小林 フリー		4-6	1-6	0-2	3
5 犬飼・都築 ルーネス	6-4		0-6	1-1	2
6 鈴木・高橋 ローズヒル	6-1	6-0		2-0	1

## 決勝トーナメント

庄司・篠原

(T&KSG)

犬飼・都築

(ルーネス)

鈴木・高橋

(ローズヒル)

越智・唐井

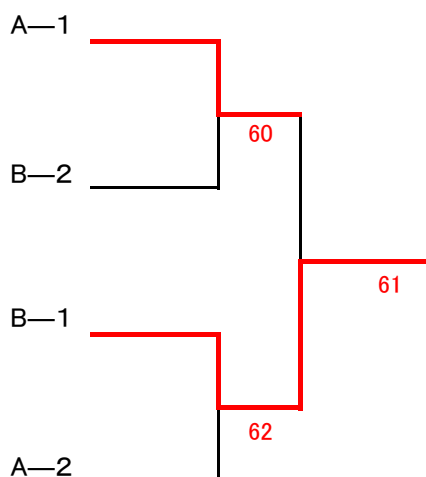

優勝 鈴木・高橋

(ローズヒル)

準優勝 庄司・篠原

(T&KSG)

(八千代スマッシュ・八千代SG)

# 女子ダブルス初級予選リーグ

## グループA

		①	②	③	④	順位 勝敗
①	瀧田・清 八千代スマ・ニック			1-6	6-2	2 1-1
②	高橋・橋爪 フリー					NS
③	安西・櫛田 フリー	6-1			7-5	1 2-0
④	巻田・池澤 ローズヒル・フリー	2-6		5-7		3 0-2

## グループB

		①	②	③	④	順位 勝敗
①	広田・松井 リターナー		5-7	6-2	6-1	1 2-1
②	浅野・吉橋 八千代スマ・フリー	7-5		5-7	6-3	2 2-1
③	大出・河村 総武グリーン	2-6	7-5		6-2	3 2-1
④	鈴木・野村 ニック・八千代SG	1-6	3-6	2-6		4 0-3

## グループC

		①	②	③	④	順位 勝敗
①	大田・磯 ニック					NS
②	田中・島田 八千代SG			6-2	6-0	1 2-0
③	梅田・若松 八千代スマッシュ	2-6			7-5	2 1-1
④	今野・鎌田 フリー	0-6	5-7			3 0-2

## グループD

		①	②	③		順位 勝敗
①	小川・中野 アイスタツ		2-6	3-6		3 0-2
②	吉田・松田 ニック	6-2		76(4)		1 2-0
③	古長・中戸 フリー	6-3	6(4)7			2 1-1

# 女子ダブルス初級決勝トーナメント

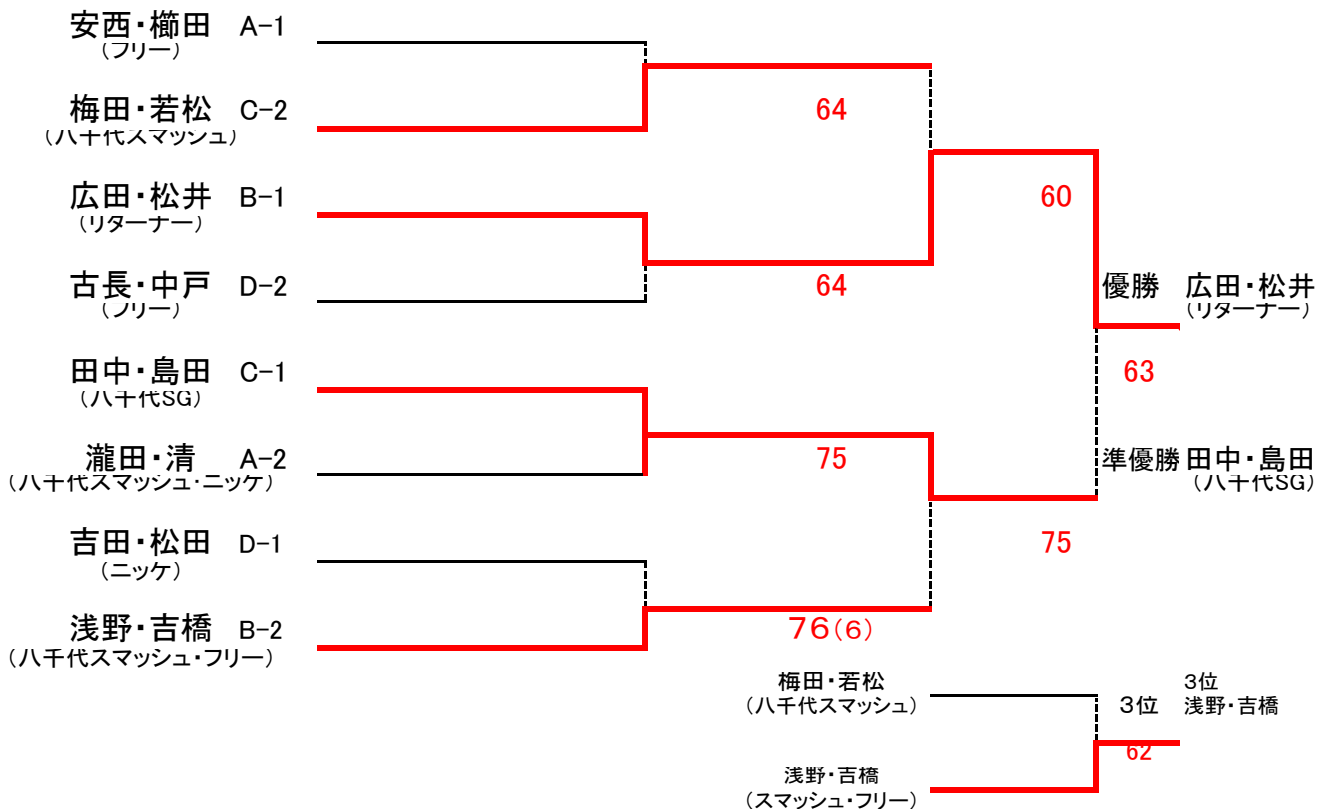

# 混合ダブルスー1

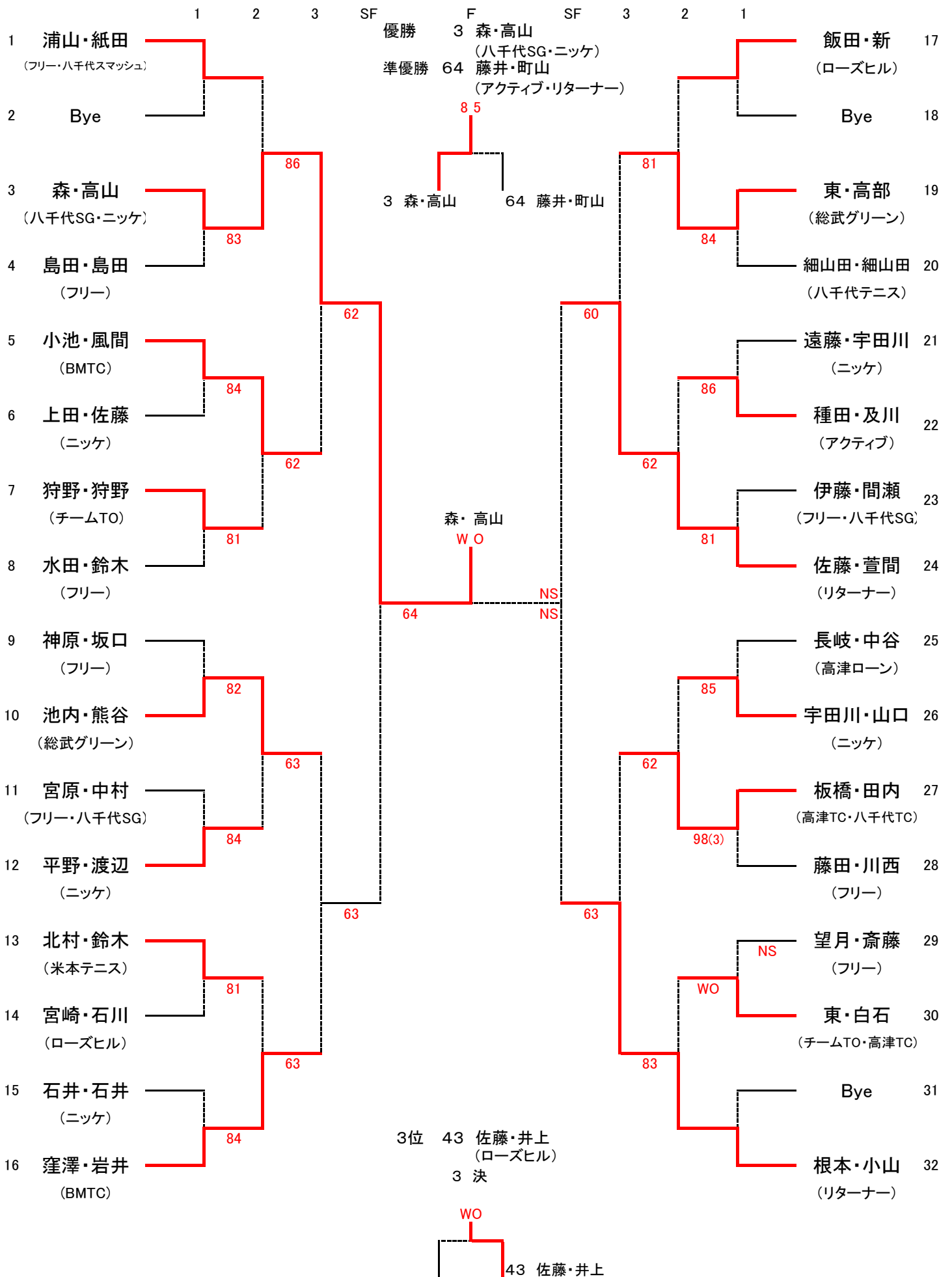

# 混合ダブルス-2

