

# 16歳以下 男子 シングルス

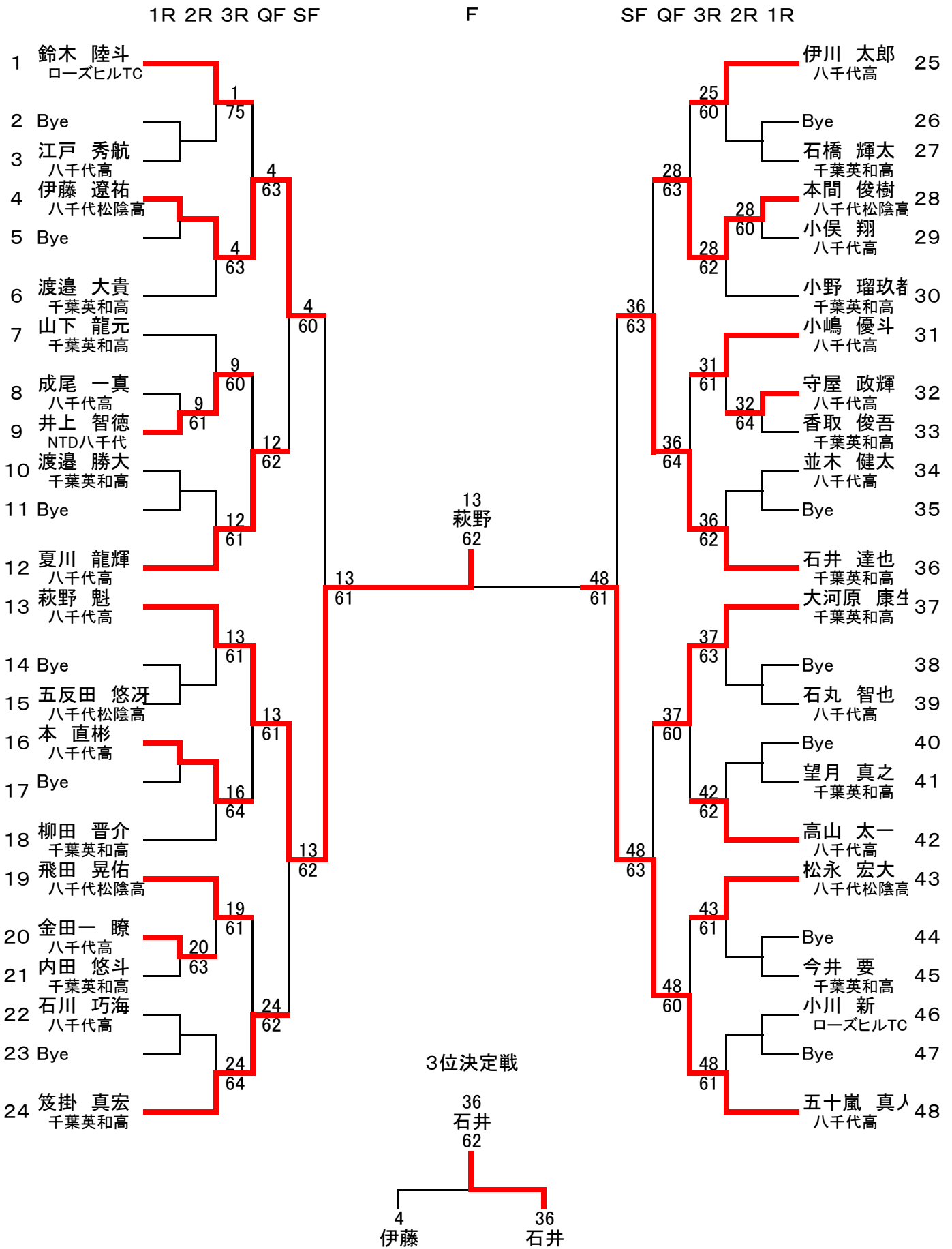

# 18歳以下 女子 シングルス

1R 2R SF F SF 2R 1R

順位	選手名	所属	1R	2R	SF	F	SF	2R	1R	順位
1	兼坂 瞳	八千代高								13
2	Bye			1 64				13 WO		14
3	岡 七菜子	八千代SG インドアTS								15
4	秋元 優那	千葉英和高			5 75		18 62			16
5	来栖 奈那子	八千代高		5 62				18 61		17
6	吉田 結衣	八千代高				24 63				18
7	川村 亜優	八千代東高			7 64		24 75			19
8	Bye			7 WO				19 64		20
9	NS 鈴木 那奈美	八千代高								21
10	三和 優里佳	八千代高			7 63		24 60			22
11								24 60		23
12	中戸 日栗子	八千代高		12 64						24

## 3位決定戦

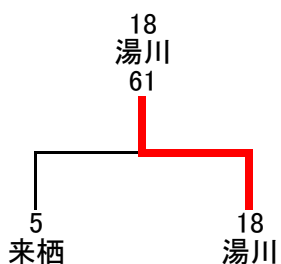

# 16歳以下 男子 ダブルス

1R 2R SF F SF 2R 1R

Round	Match	Score	Match	Score
1R	1 石井・井上 八千代松陰高		13 守屋・成尾 八千代高	
2R	2 Bye	60	14 鈴木・上野 ローズヒルTC・フリー	63
3R	3 内田・渡邊 千葉英和高		15 本・小俣 八千代高	
4R	4 金田一・並木 八千代高	64	16 本間・鈴木 八千代松陰高	60
5R	5 NS 篠田・植田 ローズヒルTC	63	17 Bye	
6R	6 飛田・中臺 八千代松陰高	63	18 石井・大河原 千葉英和高	
7R	7 伊川・小嶋 八千代高	61	19 江戸・石川 八千代高	
8R	8 Bye	60	20 松永・伊藤 八千代松陰高	62
9R	9 望月・渡邊 千葉英和高		21 今井・香取 千葉英和高	
10R	10 夏川・高山 八千代高	75	22 小川・石井 ローズヒルTC・フリー	62
11R	11 笈掛・小野 千葉英和高	62	23 Bye	
12R	12 岩佐・上元 八千代松陰高	62	24 五十嵐・萩野 八千代高	60

## 3位決定戦

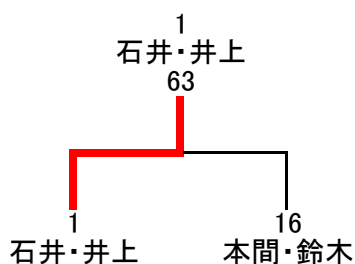

# 14歳以下 男子 シングルス

1R 2R SF F SF 2R 1R

Rank	Name	Team	1R	2R	SF	F	SF	2R	1R	Rank	Name	Team
1	立石 翔大	阿蘇小								13	実川 優	八千代SGインドアTS
2	秋元 航	八千代松陰中		1 60				13 61		14	花田 海斗	八千代松陰中
3	秋谷 勝太	八千代松陰中		2 62				15 61		15	渡辺 陽向	八千代松陰中
4	峯岸 志門	T&K			1 61			18 63		16	大橋 亮太	八千代松陰中
5	藤原 大介	八千代松陰中		4 60				17 63		17	赤星 遼馬	八千代松陰中
6	小川 幹	ローズヒルTC		4 62		1 62	立石 62	18 61		18	小町 優貴	八千代松陰中
7	樋口 拓希	八千代松陰中				1 62		18 61		19	鎌田 啓吾	村上東中
8	飯田 直希	八千代松陰中		7 63				19 60		20	関野 奨	高津ローンTCJr
9	宮島 祐多	八千代松陰中		9 62				21 64		21	井上 航介	八千代松陰中
10	米井 虎太郎	八千代松陰中	NS		12 64			19 60		22	宮内 恒太郎	八千代松陰中
11	武田 斗生	八千代松陰中		11 WO				22 76 (6)		23	伊藤 柝生	八千代松陰中
12	長谷川 康世	八千代台中		12 60				22 WO		24	佐藤 友生	あじさいHTCアカデミー

## 3位決定戦

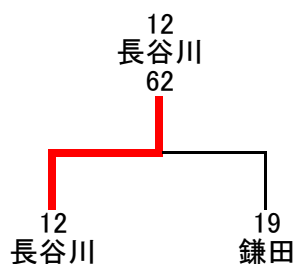

# 10歳以下 男子 シングルス

1R 2R SF F SF 2R 1R

- 1 柴田 啓佑  
八千代キッズテニス
- 2 Bye
- 3 昆野 和輝  
T\$K
- 4 志賀 圭矢  
NTD八千代
- 5 佐藤 蒼太  
八千代キッズテニス
- 6 青木 愛太郎  
高津ローンTCJr
- 7 吉郷 一帆  
八千代キッズテニス
- 8 福田 慶太  
八千代SGインドアTS
- 9 堀内 優希  
ローズヒルTC
- 10 倉内 龍乃介  
高津ローンTCJr
- 11 宇土谷 慎  
志津テニスクラブ
- 12 原 啓太  
八千代キッズテニス

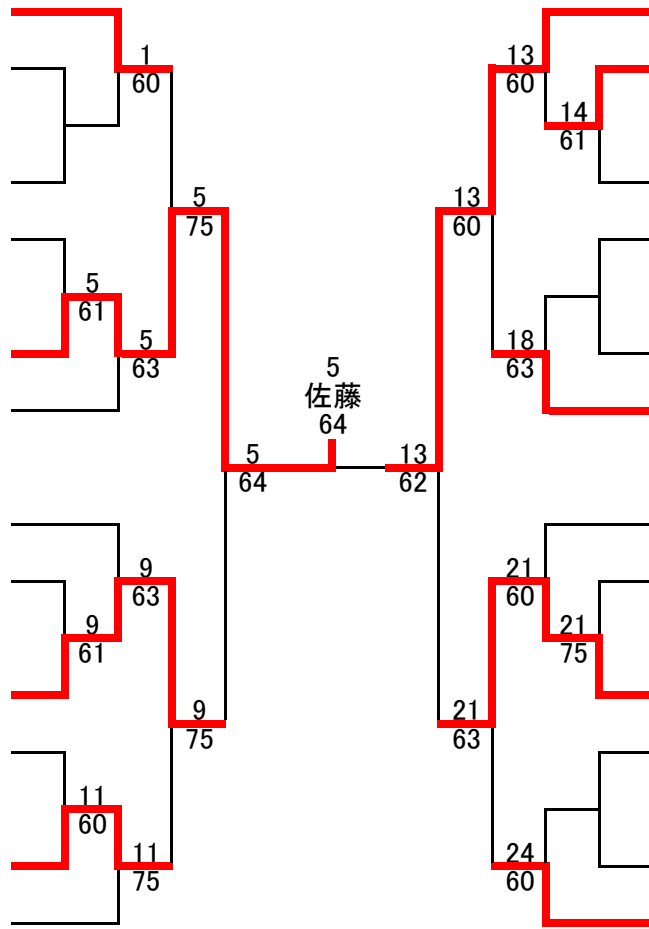

- 武川 幸聖  
NTD八千代 13
- 関野 友珂  
高津ローンTCJr 14
- 今西 飛翔  
八千代キッズテニス 15
- 河辺 勇希  
八千代キッズテニス 16
- Bye 17
- 小町 知貴  
八千代SGインドアTS 18
- 村田 拓実  
八千代キッズテニス 19
- 金本 勇樹  
NTD八千代 20
- 原 海大  
志津テニスクラブ 21
- 岩井 進悟  
八千代キッズテニス 22
- Bye 23
- 山中 彰久  
高津ローンTCJr 24

## 3位決定戦

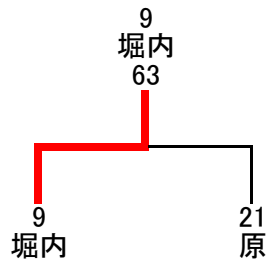

# 18歳以下 女子 ダブルス

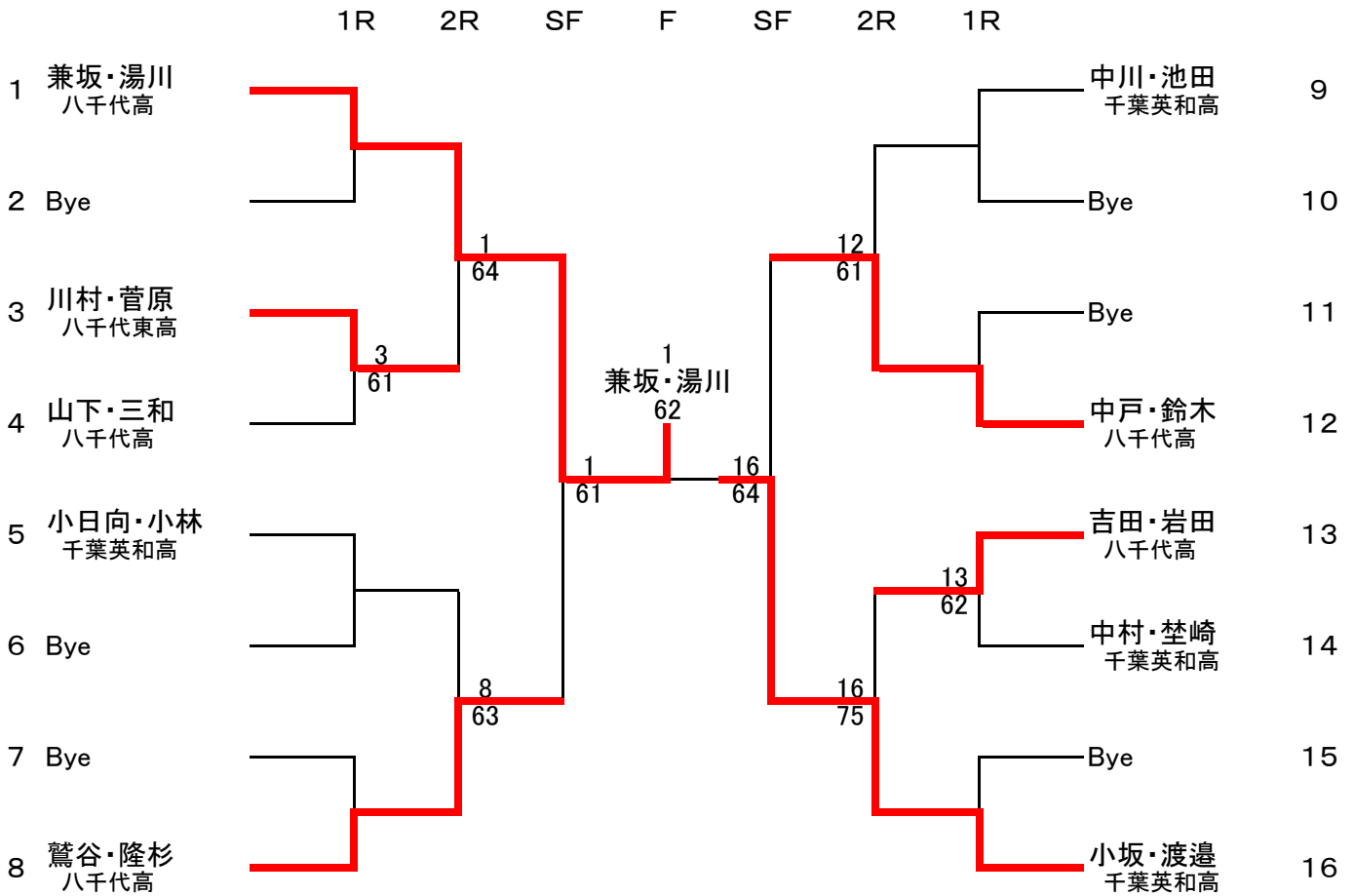

## 3位決定戦

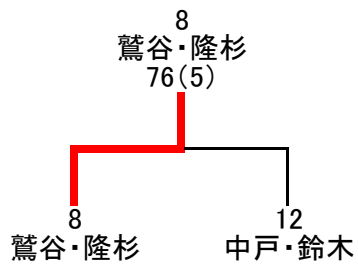

# 18歳以下 男子 ダブルス

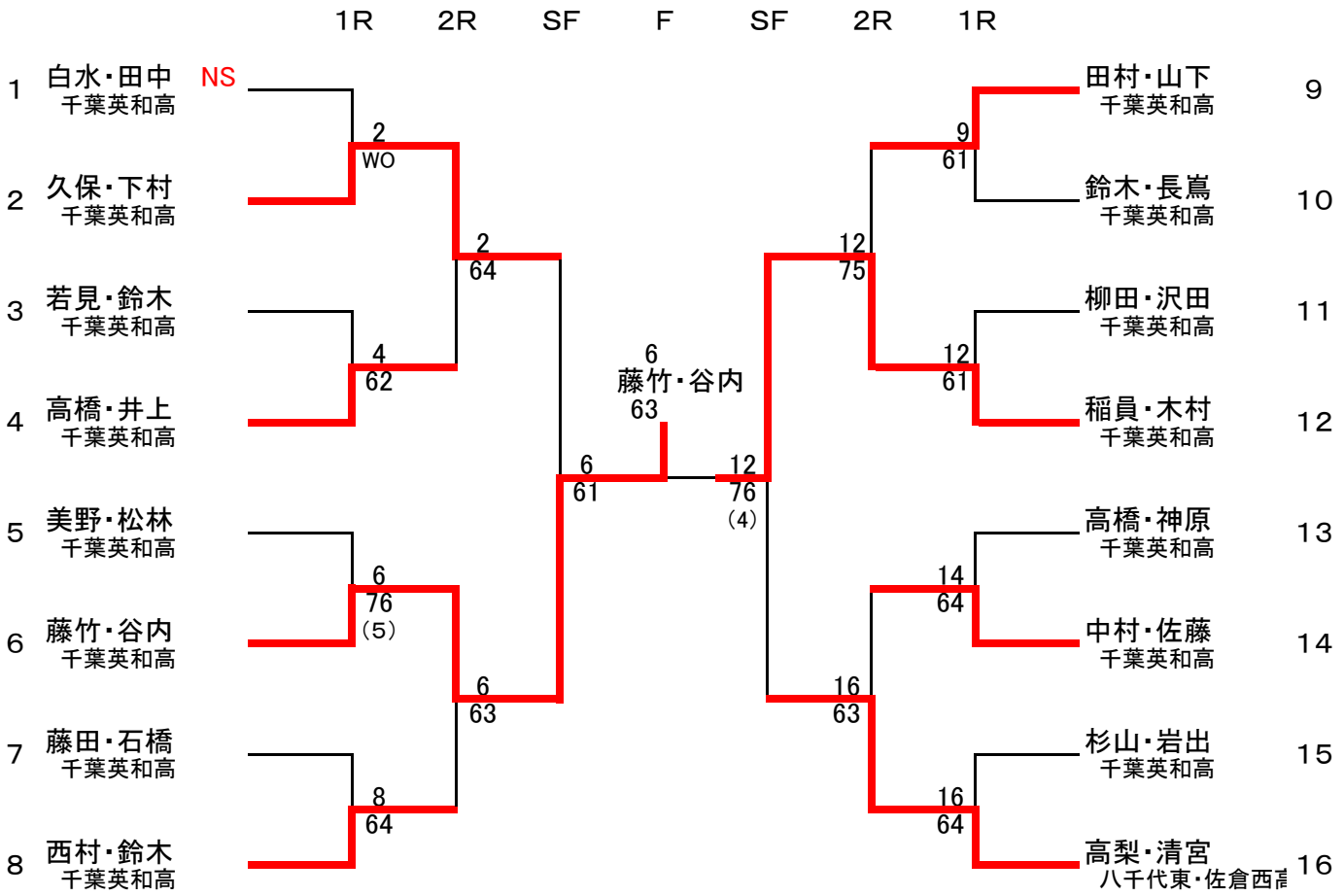

## 3位決定戦

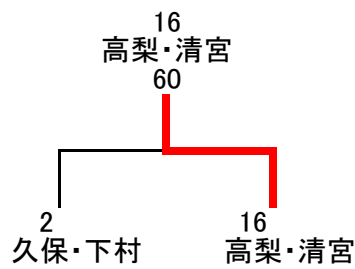

# 16歳以下 女子 シングルス

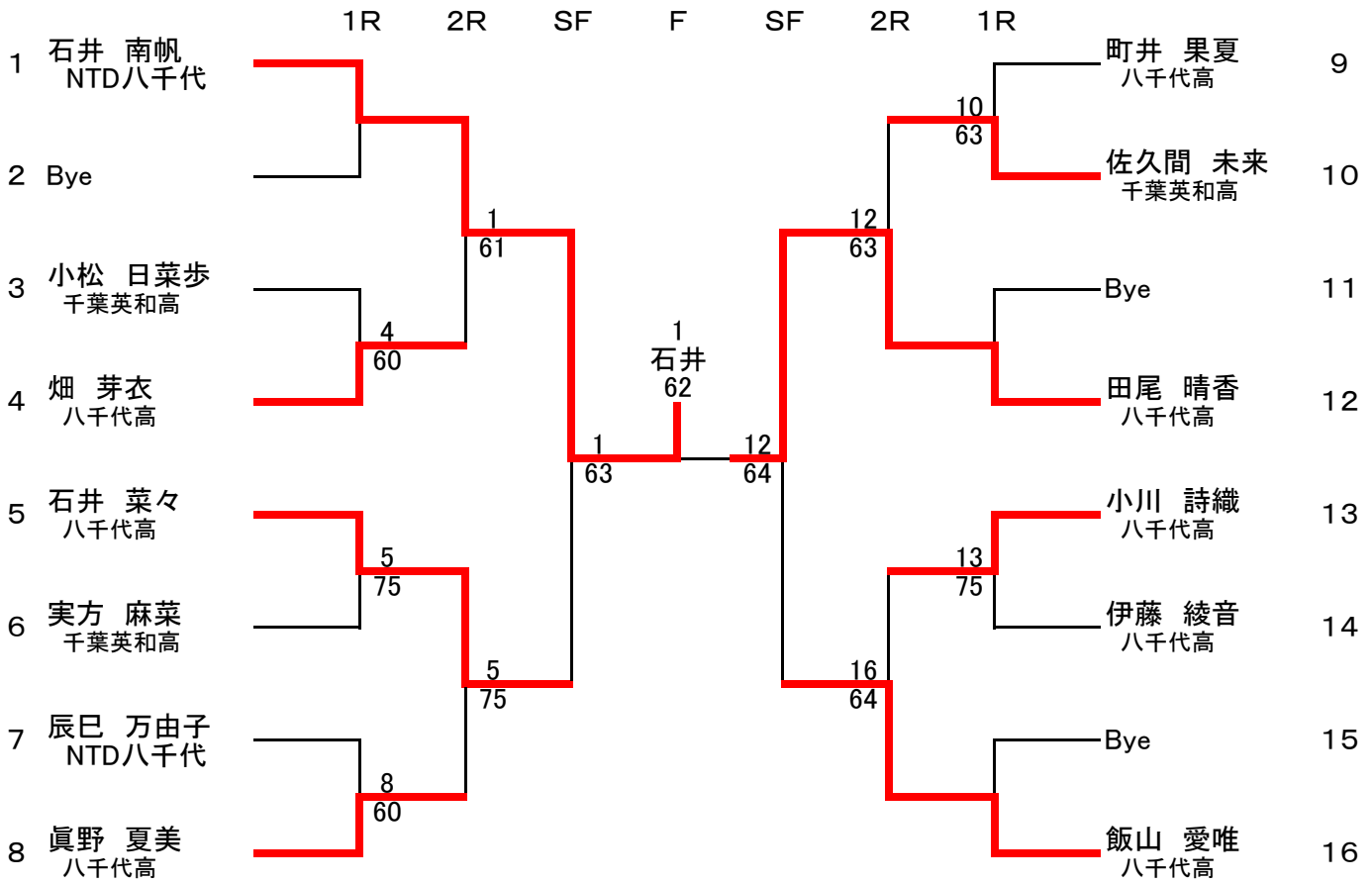

## 3位決定戦

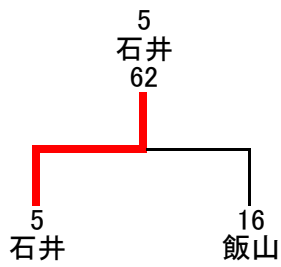



# 16歳以下 女子 ダブルス

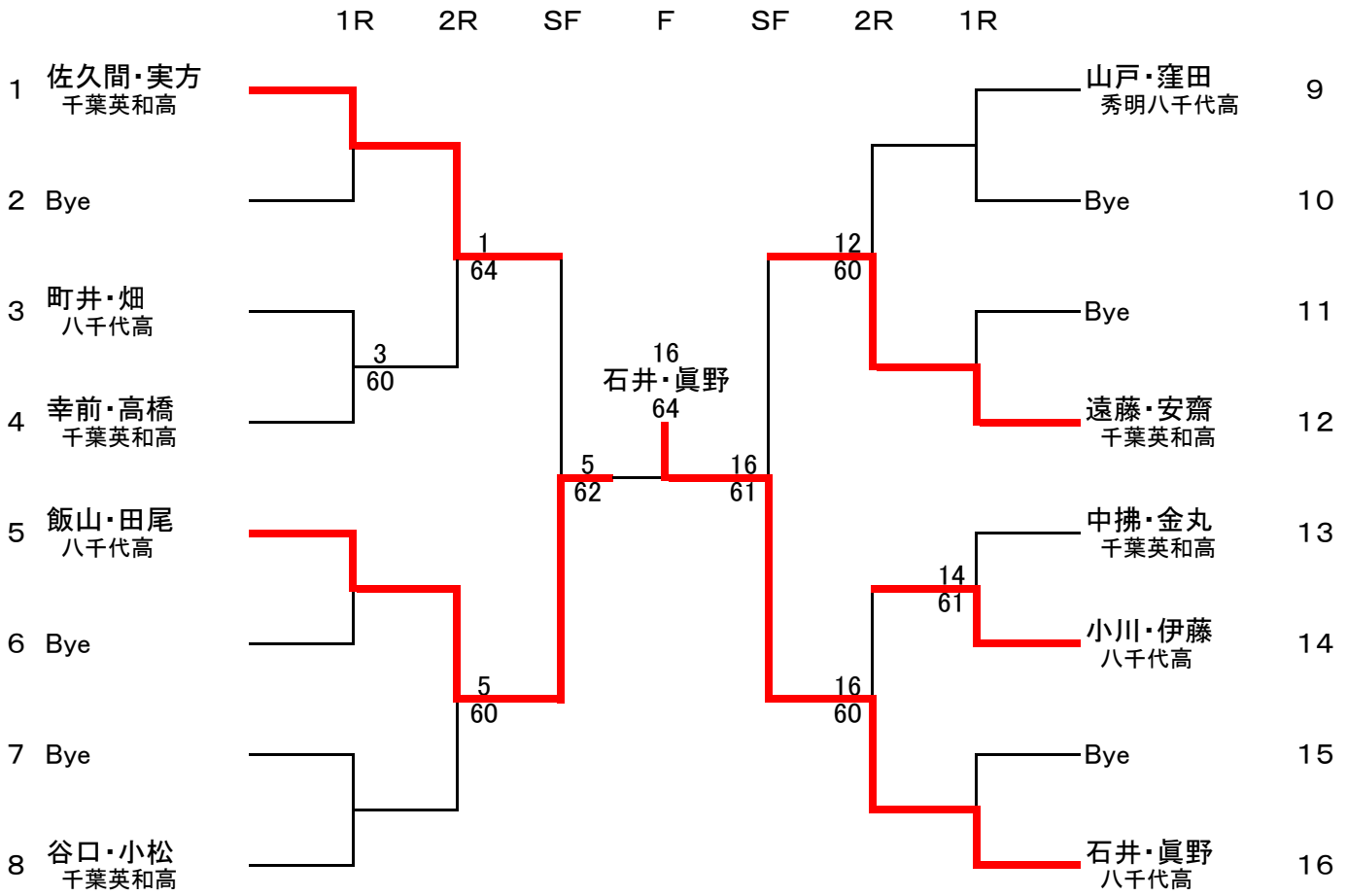

## 3位決定戦

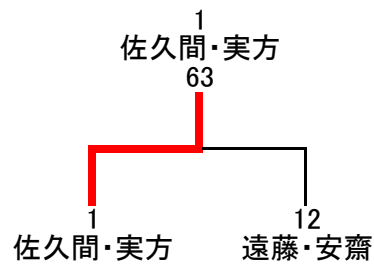

# 14歳以下 男子 ダブルス

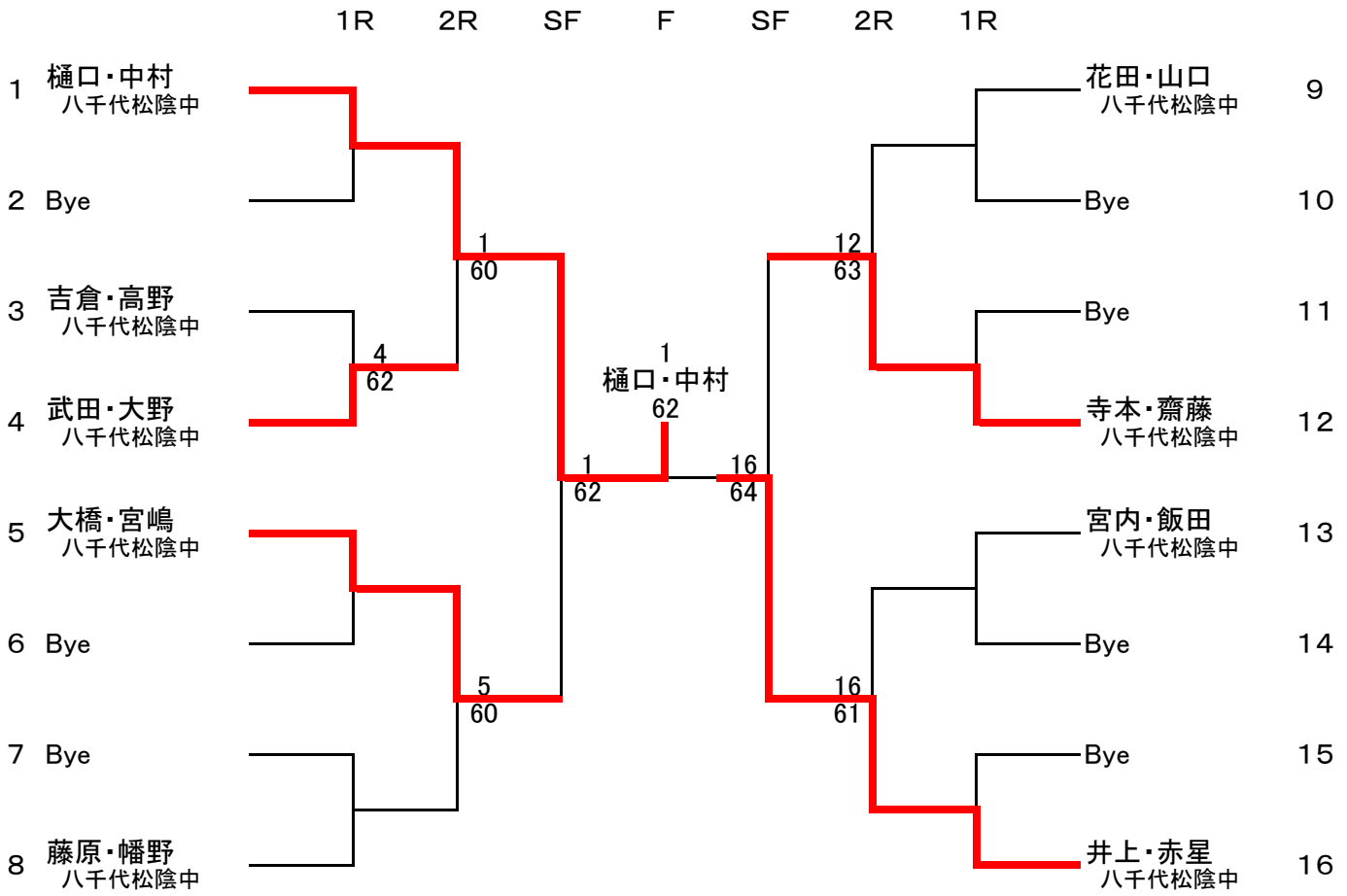

## 3位決定戦

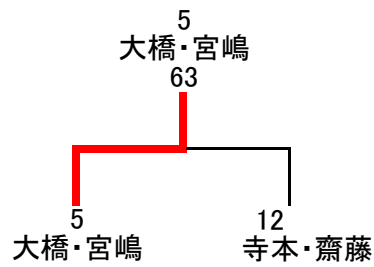

# 12歳以下 男子 ダブルス

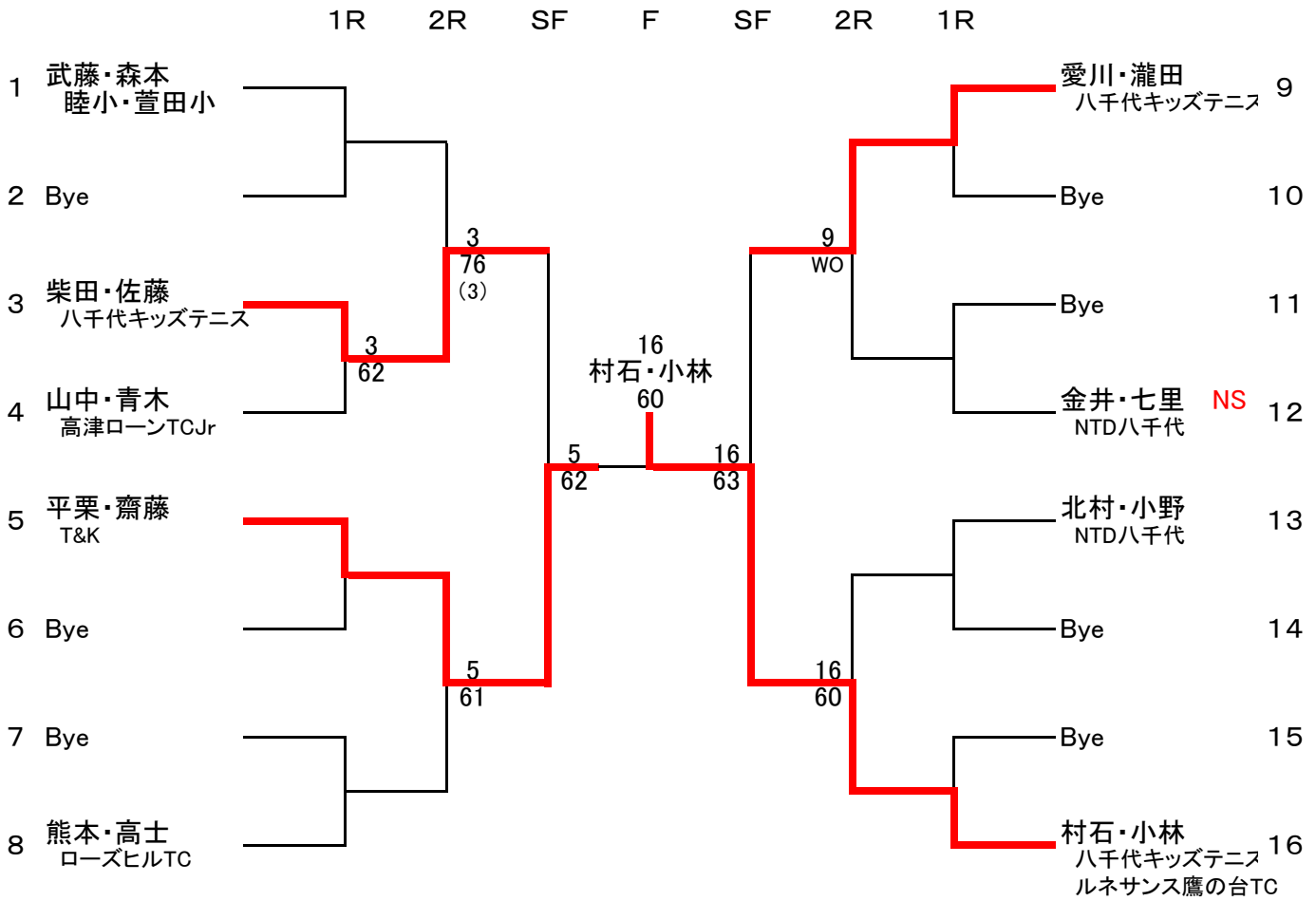

## 3位決定戦

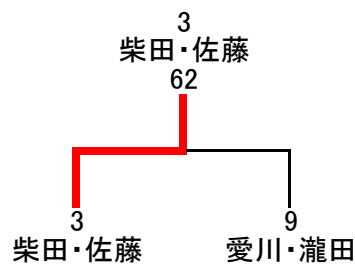

# 12歳以下 女子 シングルス

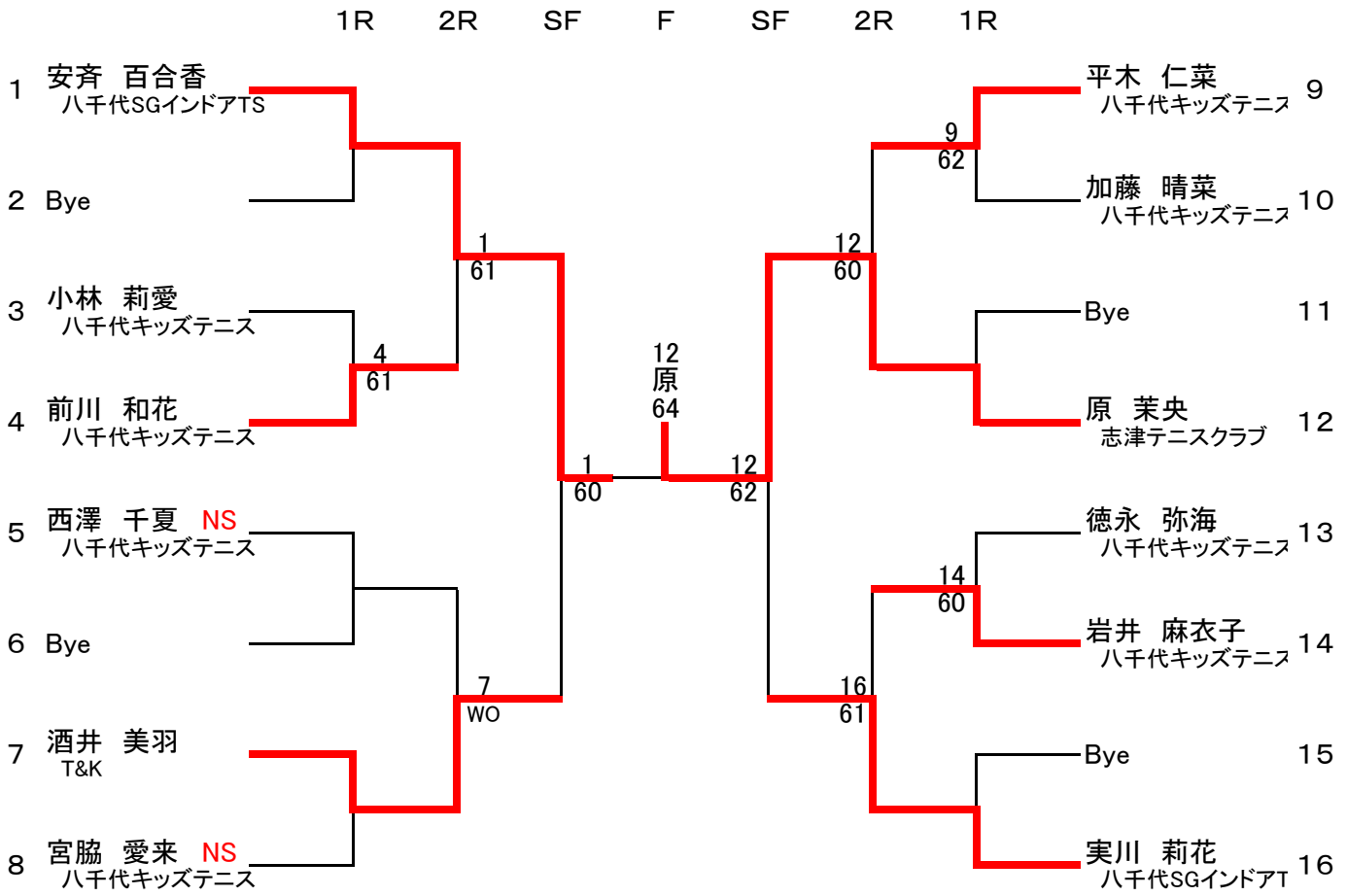

## 3位決定戦

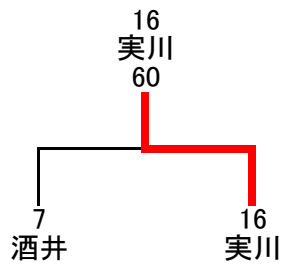

# 12歳以下 男子 シングルス

	1R	2R	QF	SF	F	SF	QF	2R	1R			
1 中村 翼 八千代SGインドアTS		1 60							17 61		村石 敦 八千代キッズテニス	17
2 高橋 滯央 村上東小			1 63					20 64			鮫島 海大 八千代SGインドアTS	18
3 瀧田 俊 八千代キッズテニス		3 61							20 62		二之宮 歩登 T&K	19
4 七里 大輝 T&K				1 60				20 64			蒔田 直哉 村上小	20
5 増田 麒凜 八千代SGインドアTS		6 76 (2)							22 62		小池 瑛二 八千代キッズテニス	21
6 齋藤 快 八千代キッズテニス			6 63						24 63		花岡 然 八千代SGインドアTS	22
7 三谷 瑛亮 ルネサンス鷹の台テニスクラブ		7 62			9 60				24 60		寺田 歩夢 八千代キッズテニス	23
8 金井 洸晟 T&K					9 64						森本 陽大 萱田小	24
9 宮崎 颯人 勝田台南小						32 61					勝畑 優作 八千代SGインドアTS	25
10 平 快成 村上小		9 60							25 62		愛川 晃史 八千代キッズテニス	26
11 小嶋 淳允 八千代キッズテニス			9 60						25 61		石原 広大 NTD八千代	27
12 水野 航 大和田西小		12 62							27 WO		平栗 太陽 T&K	NS 28
13 昆野 遥貴 T&K				9 61					32 61		中村 麟太郎 八千代SGインドアTS	NS 29
14 鈴木 麗生 八千代キッズテニス		14 61							30 WO		飯野 希 NTD八千代	30
15 中村 暁斗 八千代SGインドアTS			14 61						32 60		小林 絢 八千代キッズテニス	31
16 武藤 朱羽 睦小		16 64							32 61		前田 烈斗 萱田小	32

## 3位決定戦

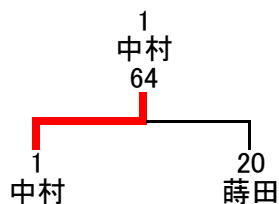

## 10歳以下 男子 ダブルス

	原・河辺	村田・吉郷	原・宇土谷	順位
原・河辺 八千代キッズテニス		64	57	2位
村田・吉郷 八千代キッズテニス	46		36	3位
原・宇土谷 志津テニスクラブ	75	63		1位

## 14歳以下 女子 シングルス

	山科	石原	宮本	順位
山科 桃美 NTD八千代		64	46	2位
石原 由菜 NTD八千代	46		16	3位
宮本 まどか T&K	64	61		1位

## 12歳以下 女子 ダブルス

實川・安齊  
八千代SGインドアTS
 6
 VS  
—
3
 菊地・片桐  
高津ローンTCJr

# 18歳以下 男子 シングルス

1R 2R 3R QF SF F SF QF 3R 2R 1R

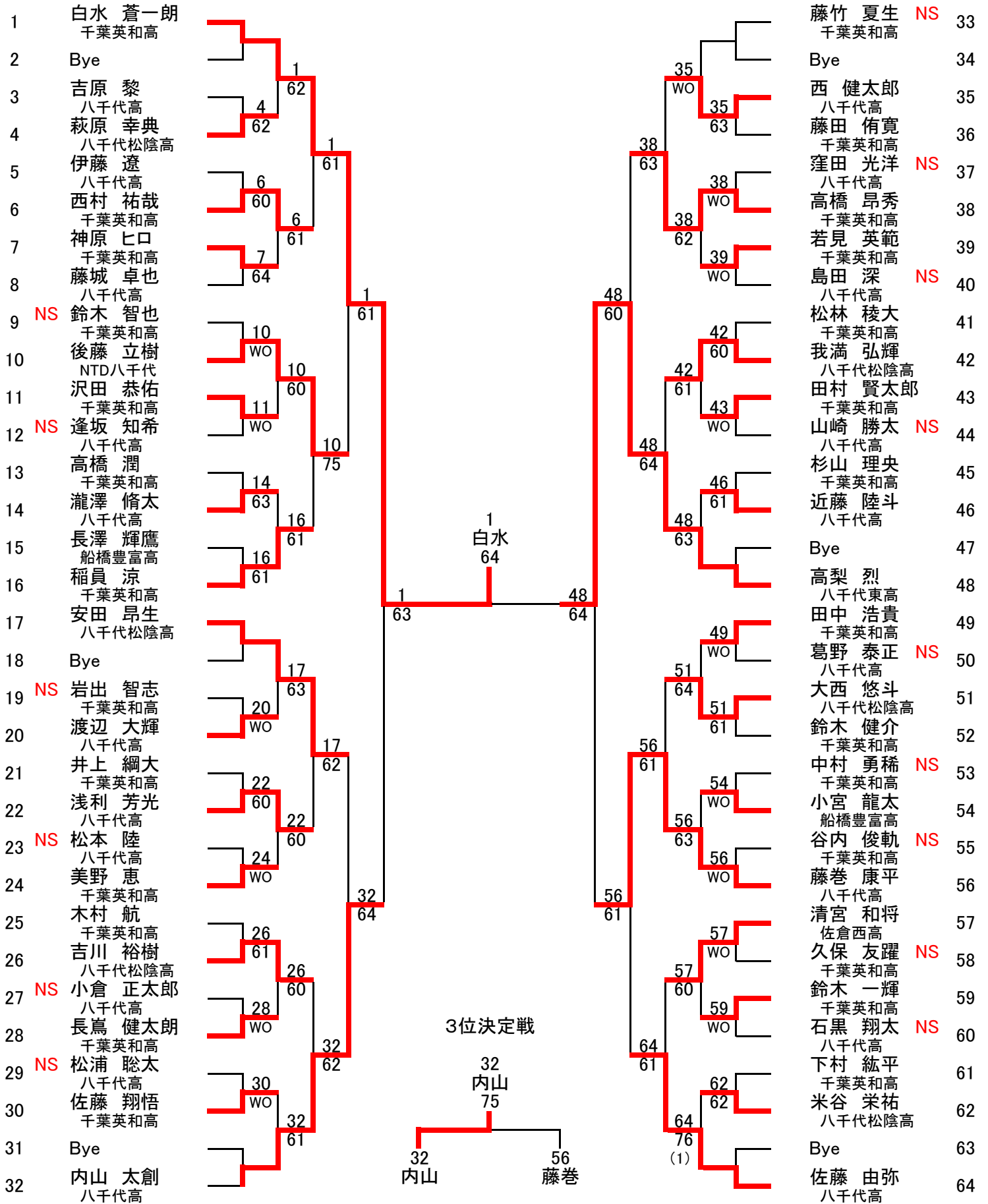

# 10歳以下 女子 シングルス

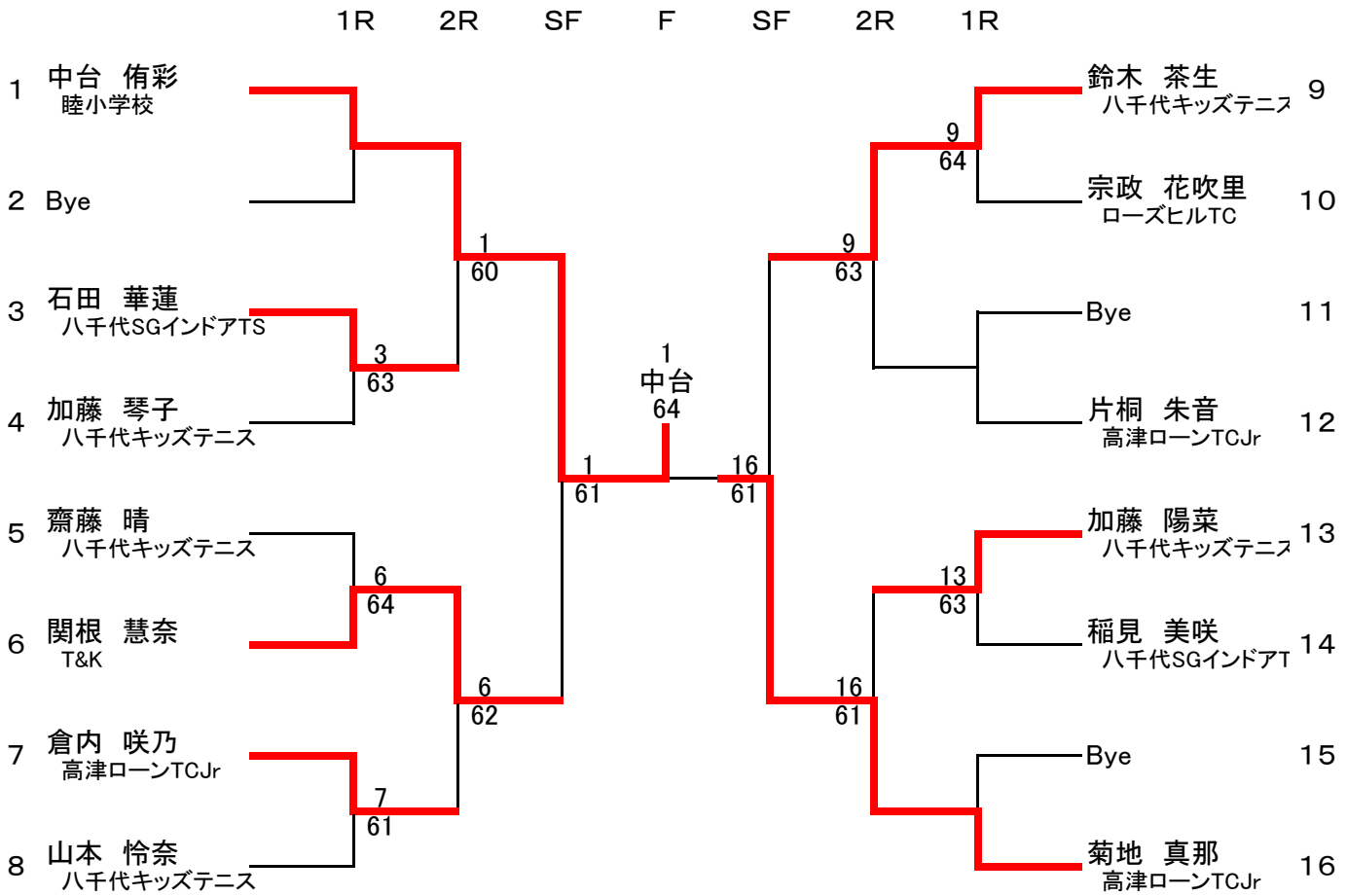

## 3位決定戦

